

# Kabiny řady CF

Exteriér



Design kabiny DAF CF jasně demonstruje příslušnost ke značce DAF.

Zkosený tvar nebyl zvolen pouze z důvodu elegantního vzhledu kabiny.



Zdůrazňuje také promyšlenou konstrukci kabiny, která je určena pro pestrou škálu aplikací, od (mezi)národní a regionální dopravy až po vozidla pro svoz odpadu a pro velké zatížení ve stavebnictví.

Menší šířka přední části kabiny znamená maximální bezpečnost v hustém provozu a snadné manévrování v omezeném prostoru, např. ve dvorech a na staveništích.

Plná šířka (2,50 m) nad blatníky poskytuje optimální aerodynamické souznění s nástavbou nebo návěsem.

Kabina CF je skutečný tahoun, je navržena tak, aby mohla sloužit v nejtěžších podmínkách.

Silný ocelový nárazník chrání spodní panely karosérie a reflektory před lehkým náhodným poškozením.

Tyto panely jsou navíc do značné míry odolné proti rozbití nebo prasknutí, zatímco reflektory a směrová světla jsou

kryty téměř nerozbitným sklem Lexan.



Robustní provedení kabiny minimalizuje prostoje, podstatně snižuje počet nutných oprav poškození a

zachovává solidní vzhled vozidla.

Kabina DAF CF, to jsou především nízké provozní náklady a vysoká odolnost.

K dispozici jsou tři různé varianty kabiny: kabina Day Cab, Sleeper Cab a kabina Space Cab s vysokou střešou.

Řada DAF CF: ta pravá konfigurace kabiny pro každé provedení vozidla.

# Kabiny řady CF

## Rozměry

### Kabina Day Cab

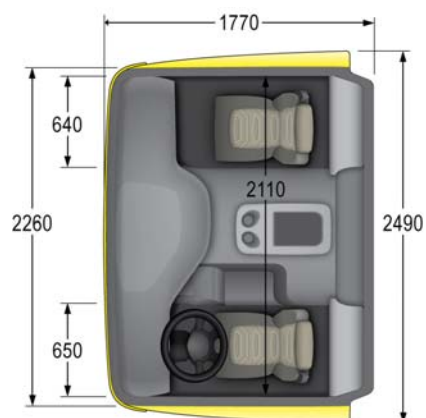
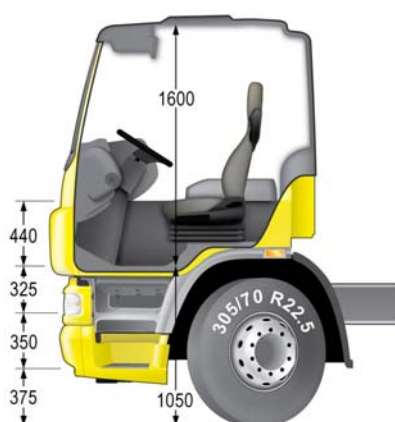

### Kabina Sleeper Cab

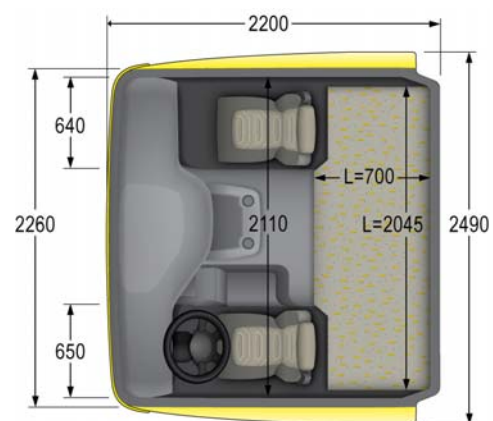
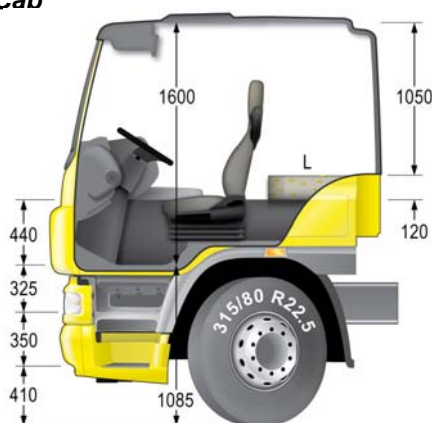

### Kabina Space Cab

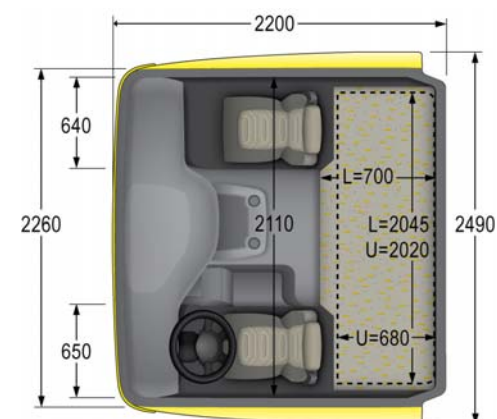
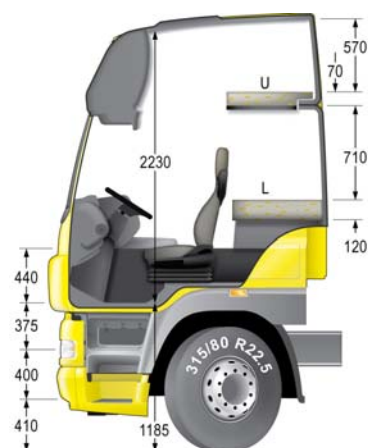

Výšky schodů u kabin Day Cab a Sleeper Cab vycházejí z řad CF65 a CF75. Výšky schodů u kabiny Space Cab vycházejí z řady CF85.

# Kabiny řady CF

## Interiér



Vytvoření interiéru kabiny, která bude používána v širokém spektru zcela rozdílných aplikací je jedním z nejobtížnějších úkolů pro konstruktéry.

Na jedné straně musí nabídnout prvotřídní pohodlí a luxusní styl, na druhé straně si interiér musí udržet tuto vysokou kvalitu po léta náročného provozu a přes bezpočet čištění.

Při těchto podmínkách je pečlivý výběr materiálů a barev tím nejdůležitějším.

Jakmile vstoupíte do kabiny, upoutá vás její zdařilé variabilní provedení. Nízká podlaha kabiny usnadňuje časté vystupování a nastupování, zatímco plochá horní strana tunelu motoru umožňuje snadný pohyb po kabině.



Šířka interiéru kabiny Day Cab umožňuje montáž třetího sedadla, aniž by došlo k omezení jízdního komfortu.

Vnitřní výška, nejlepší ve své třídě, jak u verze s běžnou střechou (1,60 m), tak s vysokou střechou (2,23 m), umocňuje celkový pocit prostornosti.

Za nastavitelným volantem s povrchem „soft grip“ se budete cítit jako doma.

Všechny ovládací prvky na palubní desce ve stylu kokpitu jsou uspořádány tak, aby na ně řidič snadno dosáhl. Díky efektivnímu vytápění, ventilaci a izolaci je interiér kabiny pohodlný a tichý. Špičkový výhled z kabiny doplňuje prostředí pro bezpečné a pohodlné řízení.

Nad čelním sklem, na tunelu motoru a na přístrojové desce je k dispozici dostatek odkládacího prostoru.

Varianty se spací kabinou mají dostatek odkládacího prostoru pod spodním lůžkem, včetně vzduchotěsného boxu (přístupný pouze zvenjšku kabiny) nebo dokonce chladničky (volitelně).

Je dobrou tradicí značky DAF, že standardní místo pro spánek s 2 m dlouhou jednodílnou matrací je pro dlouhé cesty více než adekvátní.

Volitelná matrace s taškovými pružinami Xtra Comfort 150 mm silná nabízí řidiči nejlepší spánek, jaký si jen může přát.



# Kabiny řady CF

## Technické údaje

| Exteriér / Interiér / Zvláštní výbava                    | Kabina Day Cab | Kabina Sleeper Cab | Kabina Space Cab |
|--|----------------|--------------------|------------------|
| <b>Exteriér:</b>   |                |                    |                  |
| Odpružení kabiny mechanické                              | •              | •                  | •                |
| Vyhřívání zrcátka  | •              | •                  | •                |
| Čelní zrcátko  | •              | •                  | •                |
| Halogenové světlomety se skly Lexan                      | •              | •                  | •                |
| Systém ochrany proti krádeži                             | •              | •                  | •                |
| Ocelový nárazník   | •              | •                  | •                |
| <b>Interiér:</b>   |                |                    |                  |
| Elektricky ovládaná okna                                 | •              | •                  | •                |
| Systém alarmu  | •              | •                  | •                |
| Spodní lůžko   | -              | •                  | •                |
| Přípojka příslušenství                                   | •              | •                  | •                |
| Úložný prostor   | 130 litrů      | 380 litrů          | 900 litrů        |
| Pylový filtr   | •              | •                  | •                |
| <b>Volitelné:</b>  |                |                    |                  |
| Odpružení kabiny vzduchové                               | •              | •                  | •                |
| Xenonové světlomety                                      | •              | •                  | •                |
| Sdružená světla v nárazníku                              | •              | •                  | •                |
| Reflektory Skylights                                     | -              | -                  | •                |
| Horní lůžko  | -              | •                  | •                |
| Matrace dolního lůžka s taškovými pružinami Xtra Comfort | -              | •                  | •                |
| Třetí sedačka  | •              | -                  | -                |
| Airbag pro řidiče a předpínače bezpečnostních pásů       | •              | •                  | •                |
| Integrovaná sada handsfree                               | •              | •                  | •                |
| Přídavné vytápění / časový spínač                        | -              | •                  | •                |
| Klimatizace / automatická regulace teploty               | •              | •                  | •                |
| Chladnička   | -              | •                  | •                |
| Sluneční clona   | •              | •                  | •                |
| Úložný prostor na tunelu motoru                          | •              | •                  | •                |
| Přístrojová deska z leštěného kovu nebo v imitaci dřeva  | •              | •                  | •                |
| Audio vybavení   | •              | •                  | •                |
| Externí kamerový systém                                  | •              | •                  | •                |
| Barevný nárazník + stupátko                              | •              | •                  | •                |

V závislosti na konfiguraci vozidla se může stát, že konkrétní zvláštní výbava nebude k dispozici. Dostupnost a specifikace se mohou v jednotlivých zemích lišit.

Další informace vám poskytne společnost DAF. Změna vyhrazena bez předchozího upozornění.

# Kabiny řady CF

## Obecné údaje

### Aktivní bezpečnost

Prvky aktivní bezpečnosti použité v kabině řady DAF CF mohou zabránit nehodám nebo zraněním optimalizací podmínek pro řidiče a větší předvídatelnosti chování vozidla při nečekaných okolnostech.

U bdělého řidiče v pohodlném prostředí je mnohem méně pravděpodobné, že se stane účastníkem nehody. Dobře izolovaná kabina snižuje hluchost a pomáhá bojovat proti únavě.

K aktivní bezpečnosti vozidla i řidiče dále přispívají volitelné možnosti, např. klimatizace.

Řada DAF CF navíc využívá následující systémy aktivní bezpečnosti:

- Řízení stability vozidla (VSC) na tahačích FT, FTG a FTP
- Protiblokovací brzdový systém (ABS)
- Protiprokluzový systém (ASR)
- Elektronický brzdový systém (EBS)
- Adaptivní tempomat (ACC) a funkce varování před kolizí (FCW)

### Pasivní bezpečnost

Prvky pasivní bezpečnosti použité v řadě DAF CF napomáhají cestujícím ve vozidle a ostatním účastníkům silničního provozu v případě nehody. Zahrnují integrovanou ocelovou bezpečnostní klec, která je součástí konstrukce kabiny. K designu kabiny rovněž patří ochrana kolen řidiče a spolujezdce.



Sedadla řidiče a spolujezdce mají integrované třibodové bezpečnostní pásy a opěrky hlavy. Systém upozornění na nezapnutý bezpečnostní pás upozorní řidiče, pokud vyjede nepřipoután.

Volitelně je k dispozici airbag ve volantu s předpínači bezpečnostních pásů.

### Aerodynamika

Sady pro ovládání vzduchotechniky u řady DAF CF zvyšují aerodynamickou účinnost, a tím snižují spotřebu paliva. Výsledkem jsou větší zisky na kilometr. Zlepšují také celkový vzhled kabiny a poskytují větší prostor pro nápisy a loga společnosti.

Ovládání vzduchotechniky je dostupné buď v celých sadách nebo samostatně.



- Mezinápravové spoilery
- Střešní spoilery
- Boční límce

Části ovládání vzduchotechniky byly jako originální volitelné možnosti vozidel DAF vyvinuty ve vzduchovém tunelu spolu s exteriéry kabin a jejich vhodnost je zaručena.

### Lakování

Vysoce kvalitní a odolná povrchová úprava chrání exteriér vozidla po celou dobu jeho životnosti a pomáhá udržet jeho hodnotu pro vyšší návratnost investic.

Aby kabina získala povrchovou úpravu vysoce odolnou proti korozi, je na vnitřních i vnějších výplních dveří, zadní stěně kabiny a u různých držáků a částí v exponovaných oblastech použita ocel oboustranně pozinkovaná v ohni

Kovové části jsou poté odmaštěny a před kataforetickým nanesením základového laku a nátěrového tmelu ošetřeny zinkovým fosfátem.

Spodek karoserie je ošetřen nástřikem na bázi PVC a celá kabina je pak natřena dvousložkovou polyuretanovou krycí vrstvou.

Nakonec se do částí skříně a do dutin nastříká tekutý vosk pro lepší ochranu před korozi.